

## DISPENSADOR DE GEL DESINFETANTE COM MECANISMO DE PEDAL

FOOT DISINFECTANT DISPENSER (PEDAL ACTIVATED)

DISTRIBUTEUR DE GEL HYDROALCOOLIQUE (ACTIONNÉ PAR UNE PÉDALE)

O DISPENSADOR NÃO NECESSITA DE INSTALAÇÃO, É DURÁVEL E ROBUSTO.

APRESENTA UMA SOLUÇÃO VERSÁTIL POIS PERMITE UMA AJUSTABILIDADE A UMA ENORME VARIEDADE DE DOSEADORES DE BOMBA EXISTENTES NO MERCADO(\*).

O PEDAL INCORPORADO PERMITE A OBTENÇÃO DO FLUÍDO PARA DESINFECÇÃO DAS MÃOS SEM QUALQUER NECESSIDADE DE CONTACTO MANUAL.

THE DISPENSER DOES NOT REQUIRE INSTALLATION, IT IS DURABLE AND ROBUST.

IT'S A VERSATILE SOLUTION THAT ALLOWS AN ADJUSTMENT TO A HUGE VARIETY OF EXISTING PUMP BOTTLES ON THE MARKET(\*).

THE INCORPORATED PEDAL ENABLES THE FLUID OBTENTION FOR HANDS DISINFECTION WITHOUT ANY MANUAL CONTACT.

LE DISTRIBUTEUR N'EXIGE PAS D'INSTALLATION, EST DURABLE ET ROBUSTE.

C'EST UNE SOLUTION POLYVALENTE CAR ELLE PERMET UN AJUSTEMENT AUX DIFFÉRENTS TYPES DE FLACON DE GEL(\*).

LA PÉDALE INCORPORÉE PERMET D'OBTENIR LE FLUIDE POUR DÉSINFECTER LES MAINS SANS AUCUN CONTACT MANUEL.

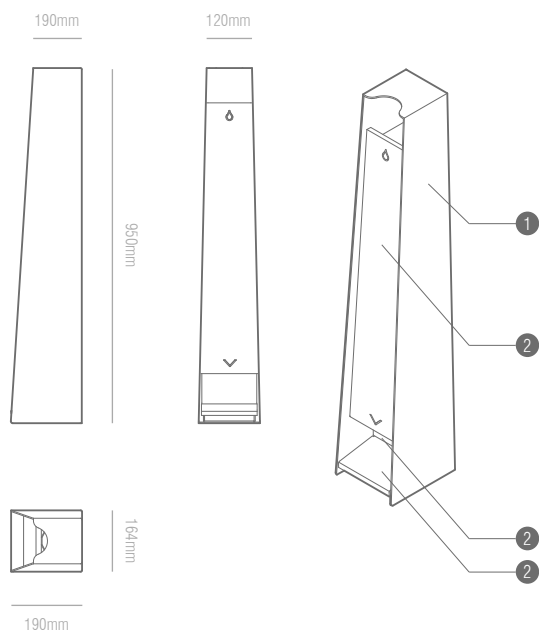

### CORES STANDARD

STANDARD COLORS  
COULEURS STANDARD

- 1 RAL 9010 MATE
- 2 RAL 7035 MATE

### PERSONALIZÁVEL

COSTUMIZABLE  
PERSONNALISABLE

### RAL TEXTURADOS PIGMENTOS METÁLICOS

TEXTURED/ TEXTURÉ  
METALLIC PIGMENTS  
PIGMENTS MÉTALLIQUES

### • ALUMÍNIO E AÇO (DD11)

ALUMINUM AND STEEL (DD11)

ALUMINIUM E ACIER (DD11)

### • (\*) DIMENSÕES MIN/MÁX DOSEADOR

(\*) BOTTLE MIN/MÁX DIMENSIONS

(\*) BOUTEILLES MIN/MÁX DIMENSIONS



DOSEADOR NÃO INCLUIDO  
BOTTLE NOT INCLUDED  
BOUTEILLE NON INCLUSE

Ø65mm

Ø95mm



## • ARMAZENAMENTO, ROTULAGEM E EMBALAGEM

STORAGE, LABELING AND PACKAGING  
STOCKAGE, ÉTIQUETAGE ET EMBALLAGE

**ACONDICIONAR PRESERVANDO A INTEGRIDADE DO PRODUTO E DA EMBALAGEM, DE MODO A EVITAR RISCOS OU OUTRO TIPO DE MARCAS.**

PACK PRESERVING THE INTEGRITY OF THE PRODUCT AND PACKAGE IN ORDER TO PREVENT SCRATCHS OR OTHER TYPES OF MARKS.

PERMETTRE DE PRÉSERVER L'INTÉGRITÉ DU PRODUIT ET DE L'EMBALLAGE, AFIN D'ÉVITER LES RAYURES OU AUTRES TYPES DE MARQUES.

DESIGNAÇÃO E ILUSTRAÇÃO DO PRODUTO  
MANUAL DE INSTRUÇÕES  
PRODUTO FINAL ENVOLVIDO EM PLÁSTICO BOLHA  
QUANTIDADE POR EMBALAGEM (1 UNIDADE)

PRODUCT DESIGNATION AND ILLUSTRATION  
INSTRUCTIONS MANUAL  
FINAL PRODUCT WRAPPED IN BUBBLE WRAP  
QUANTITY PER PACKAGE (1 UNIT)

DÉSIGNATION ET ILLUSTRATION DU PRODUIT  
MANUEL D'INSTRUCTIONS  
PRODUIT FINAL EMBALLÉ DANS PAPIER BULLE  
QUANTITÉ PAR EMBALLAGE (1 UNITÉS)

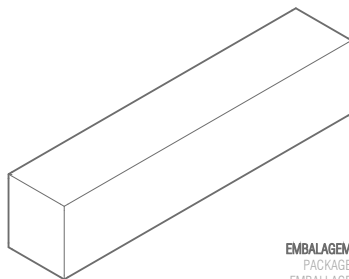

EMBALAGEM  
PACKAGE  
EMBALLAGE

## • MANUTENÇÃO

MAINTENANCE

**A PEÇA PODE SER LIMPA COM O AUXÍLIO DE UM PANO HÚMIDO OU PRODUTO INDICADO PARA O EFEITO. PARA DESINFECÇÃO DO DISPENSADOR, APLICAR PRODUTO CUJA COMPOSIÇÃO NÃO POSSUA QUALQUER COMPONENTE DE BASE CORROSIVA.**

THE DISPENSER CAN BE CLEANED WITH THE HELP OF A DAMP FABRIC OR A PROPER PRODUCT. TO DISINFECT, APPLY A PRODUCT WHOSE COMPOSITION DOES NOT CONTAIN ANY CORROSIVE BASE COMPONENT.

LA PIÈCE PEUT ÊTRE NETTOYÉE À L'AIDE D'UN CHIFFON HUMIDE OU D'UN PRODUIT APPROPRIÉ. POUR DÉSINFECTER LE DISTRIBUTEUR, APPLIQUER UN PRODUIT DONT LA COMPOSITION NE CONTIENT AUCUN COMPOSANT DE BASE CORROSIF.

## • RECICLAGEM

RECYCLING  
RECYCLAGE

**O DISPENSADOR É TODO PRODUZIDO EM METAL (ALUMÍNIO E AÇO DD11), É POR ISSO TOTALMENTE RECICLÁVEL. A EMBALAGEM DE CARTÃO E O PLÁSTICO BOLHA PODERÃO SER COLOCADOS NO ECOPONTO AZUL E AMARELO, RESPECTIVAMENTE.**

THE DISPENSER IS FULLY PRODUCED IN METAL (ALUMINUM AND STEEL DD11), WHICH MEANS THAT IS TOTALLY RECYCLABLE.

THE CARDBOARD PACKAGING AND THE BUBBLE WRAP CAN BE DEPOSITED IN THE BLUE AND YELLOW ECOPOINT, RESPECTIVELY.

LE DISTRIBUTEUR EST ENTIÈREMENT FABRIQUÉ EN MÉTAL (ALUMINIUM ET ACIER DD11), IL EST DONC ENTIÈREMENT RECYCLABLE.

L'EMBALLAGE EN CARTON ET LE PAPIER BULLE PEUVENT ÊTRE DÉPOSÉS RESPECTIVEMENT DANS L'ECOPOINT BLEU ET JAUNE.

## • OUTRAS INFORMAÇÕES

MORE INFO  
PLUS D'INFORMATION

**PESO: 15 KGS  
PODERÁ SER FORNECIDA UMA BASE PARA UMA MELHOR ESTABILIDADE DO CONJUNTO. ESTE COMPONENTE É OPCIONAL E RECOMENDÁVEL QUANDO O DISPENSADOR É INSTALADO EM LOCAIS COM MUITO TRÁFEGO.**

WEIGHT: 33 LBS  
A BASE CAN BE PROVIDED FOR A BETTER ESTABILITY. THIS PART IS OPTIONAL BUT RECOMMENDED WHEN THE DISPENSER IS INSTALLED IN PLACES WITH A LOT OF TRAFFIC.

POIDS: 15 KGS  
UNE BASE PEUT ÊTRE PRÉVUE POUR UNE MEILLEURE STABILITÉ. CE COMPOSANT EST FACULTATIF ET RECOMMANDÉ LORSQUE LE DISTRIBUTEUR EST INSTALLÉ DANS DE ENDROITS, OÙ LA CIRCULATION EST TRÈS DENSE.



RUA SENHOR DOS PERDÕES, 116-122  
4760-727 RIBEIRÃO - FAMILIÇÃO

[bplan.afazevedos.pt](http://bplan.afazevedos.pt)

[bplan@afazevedos.pt](mailto:bplan@afazevedos.pt)

PORTUGAL